

令和4年4月11日

安佐北区各中学校長 様
バスケットボール部顧問 様

広島市中学校体育連盟バスケットボール専門委員会
部会長 村井 芳弘
専門委員長 奥 屋 彰
安佐北区代表 山 本 晶
(亀山中学校)

令和4年度 広島市中学校バスケットボール選手権大会 安佐北区大会運営要領

- 1 主催 広島市教育委員会、広島市中学校体育連盟
- 2 主管 広島市中学校体育連盟バスケットボール専門委員会
- 3 会期 令和4年4月30日(土)、5月1日(日)
- 4 会場
30日 男子会場 広島市立口田中学校
〒739-1733 安佐北区口田南九丁目13番1号
女子会場 広島市立可部中学校
〒731-0221 安佐北区可部七丁目2番1号
5月1日 女子会場 広島市立落合中学校
〒739-1741 安佐北区真亀二丁目1番1号
- 5 競技方法
(1) 競技規定 現行の(公財)日本バスケットボール協会競技規則に従う。(試合時間等を除く)
試合時間は、全試合で、7分-(1分)-7分-(5分)-7分-(1分)-7分とし、延長の場合は、2分休憩の後、3分間の試合を行う。ハーフタイムアップは無し。
試合球は、(公財)日本バスケットボール協会検定球男子7号、女子6号皮革製を使用する。
(2) 試合形式
男子：1~3位代表決定トーナメントを行う。(計6試合)
女子：1~3位代表決定トーナメントを行う。(計7試合)
(3) リーグ戦における順位決定について
広島市中体連バスケットボール専門委員会の「リーグ戦における順位決定方法」に従う。
- 6 組合せ方法 ・男女とも令和3年度新人大会の順位により、上位4校は所定の場所に入る。
・新人大会の5位以下はくじ引きにて選択順を決め、その順で空いているところに入る。
- 7 市大会出場チーム 男女とも、上位3チームが市大会に出場する。
- 8 表彰 男女とも1位から3位のチーム(3位は2チーム)を表彰し、1位にはチームと個人に賞状を、2位・3位にはチームに賞状を授与する。
- 9 市大会組み合わせ会議(出場校の顧問および運営委員)
日時:令和4年5月24日(火)15:30~
場所:エディオンスタジアム広島
〒731-3167 広島市安佐南区大塚西五丁目1番1号 Tel(082)848-8484
- 10 その他
(1) 各会場使用上の注意を遵守すること。
(2) ゴミは各自持ち帰ること。
(3) **貴重品は、各チームで管理すること。**
(4) 応援の生徒も必ず各校の制服・基準服等を着用のこと。
(5) フロアー(ベンチ周辺)での更衣は慎むこと。
(6) フロアーでのドリンクはチューブ付きのものにすること。
(7) ベンチでの応援にはメガホンを含む鳴り物を使用しないこと。
また、相手チームのフリースロー時には応援を控えること。
(8) 午前6時の時点で警報が出ている場合は、生徒は自宅待機。顧問の連絡を待つ。※中体連規則に従う
(9) 各顧問は8時30分に集合し、顧問会議を行う。

令和3年度新人大会順位 男子 1位:口田 2位:※亀山 3位:※亀崎 4位:中等

女子 1位:※口田 2位:落合 3位:亀山 4位:三入
 ※ シード校のため、区大会不参加

<男子> ◇ 代表決定トーナメント・3位決定戦(6試合)

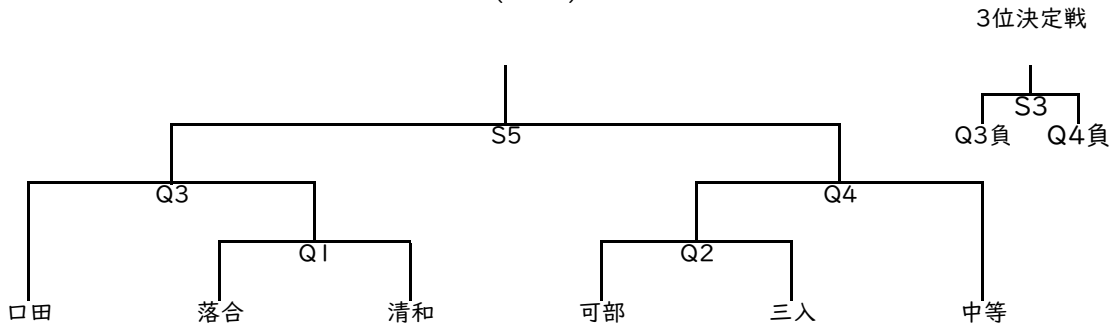

<女子> ◇ 代表決定トーナメント・3位決定戦(7試合)

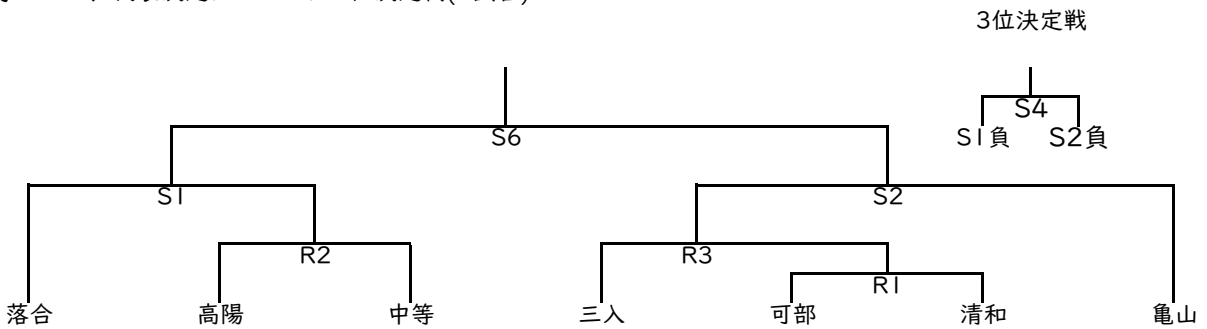

試合日程

4月30日 口田	Qコート			
	男子予選			TO
① 8:30~	男	落合	- 清和	口田
② 9:40~	男	可部	- 三入	Q1負
③ 10:50~	男	口田	- Q1勝	Q2負
④ 12:00~	男	Q2勝	- 中等	Q3負

4月30日 可部	Rコート			
	女子予選			TO
① 8:30~	女	可部	- 清和	三入
② 9:40~	女	高陽	- 中等	R1負
③ 10:50~	女	三入	- R1勝	R2負

5月1日 落合	Sコート			
	男女決勝・3位決定戦			TO
① 8:30~	女	落合	- R2勝ち	Q3負
② 9:40~	女	R3勝	- 亀山	S1負
③ 10:50~	男	Q3負	- Q4負	S2勝
④ 12:00~	女	S1負	- S2負	S3負
⑤ 13:10~	男	Q3勝	- Q4勝	S4負
⑥ 14:20~	女	S1勝	- S2勝	S5負

※コロナ対策について

(1) 健康管理

- ① 参加チームは、顧問会議で配布した健康チェックシート（参加者全員分）を提出すること。
- ① 朝、自宅で各自検温し、各チームで選手の健康観察を必ず行うこと。
- ② 検温を忘れた選手は体育館に入場する前に申し出て、必ず検温すること。
- ③ 熱が高い者、体調不良者は協議の上早退させること。

(2) 更衣

- ① 選手は、自宅で更衣を済ませ、チームウェア・体操服などで登校すること。
- ② 選手は、なるべく更衣の必要がないように心がけること。
- ③ 更衣を行う場合は密にならないように気をつけ、短時間でを行うこと。

(3) 会場

- ① 会場校は、密にならないよう更衣場所・更衣時間を工夫し確保すること。
- ② 会場は、ドアや窓を開放し、換気に注意すること。
- ③ ベンチは選手間をなるべく広くとるなど、会場に応じて工夫すること。
- ④ TO機器は、試合ごとにアルコール消毒を行うこと。（ボールは劣化するため行わない。）

(4) 手洗い場所・トイレ

- ① ポンプ式液体または泡石けんを設置すること。
- ② 「手洗いは30秒以上」などの掲示をするなど、手洗い励行の工夫を行うこと。

(5) チーム

- ① 試合、TOが終了したチームは速やかに下校すること。
- ② 試合やTOがないチームは体育館外で待機、アップを行うこと。（雨天の場合、朝指示します。）
- ③ 選手は、試合前後で肘までの手洗いを必ず行うこと。
- ④ 試合、アップ以外では必ずマスクを着用すること。